

VARIETY



기술협의서
(60분)

작성일
2022.12.15

1. 음향 시스템

- 3way 또는 4way 시스템에 버라이어티 이서 음향감독님이 직접 컨트롤이 가능했으면 좋겠습니다.
- 스피커는 D&B, L-Acoustic, Meyer 등 이상이 없는 좋은 컨디션이어야 합니다.
- 서브 우퍼는 AUX 또는 Matrix로 독립적인 운영이 가능했으면 좋겠습니다.
- 큰 인치수의 사이드필 모니터와 한조 엣지 모니터가 반드시 필요합니다.

2. 믹싱 콘솔

- 야마하 CL 시리즈 또는 QL 시리즈였으면 좋겠습니다.
 - (만약 야마하 시리즈가 불가할 경우)
마이더스 M32 콘솔과 무대까지 연결된 스테이지 렉, 또는 멀티 박스였으면 좋겠습니다.
- O1V96 또는 LS9, 알렌히스 Qu 등은 지양하며, 아날로그 콘솔은 피해주세요.

3. 마이크

wireless	Shure Axient Digital AD2/Beta87 or UR4D+	5ea
wired	Shure SM58	4ea
	Shure SM57	1ea
	DPA4011 or 2011 or Audio Technica AT4051b	2ea

4. 마이크 스탠드 : 좋은 컨디션, 좋은 브랜드의 마이크 스탠드여야 합니다.

stands	Long Boom Mic Stands	5ea
	구즈넥(자바라) 스탠드	5ea
	구즈넥(자바라) 베이스	2ea

5. Input 마이크 채널

CH No.	Inst.	Microphone	Stand/Remark
1	Buk WL	Shure Axient beta87	Long
2	Jangu WL	Shure Axient beta87	Long
3	Kkwaengari WL	Shure Axient beta87	Long
4	Jing WL	Shure Axient beta87	Long
5	Taepyeongso WL	Shure Axient beta87	Long
6	Jangu 1 / Jing	Shure sm58	Gooseneck or Short
7	Jangu 2 / Kkwaenggwari	Shure sm58	Gooseneck or Short
8	Jangu 3 / Gung	Shure sm58	Gooseneck or Short
9	Jangu3 / Chae	Shure sm58	Gooseneck or Short
10	Jangu 4 / Jing	Shure sm57	Gooseneck or Short
11	Ambience L	DPA 4011	Gooseneck Bass
12	Ambience R	DPA4011	Gooseneck Bass

- 좋은 컨디션의 워시, 스팟 류의 무빙 라이트로 준비해주세요.
- 무빙 라이트가 어려울 경우 탑 조명이 연주자 위치에 정확하게 위치할 수 있어야 합니다.
- 콘솔은 어느 콘솔이나 상관 없으나, MA 또는 Avolites를 선호합니다.
- 무대 전체 화이트가 필요하며, 낭대(깃)이 선명하게 비춰져야 합니다.
- 조명 디자인은 링크 참조 부탁드립니다. <https://youtu.be/-9ZbuMPkpxk>

연번	프로그램	요청사항
1	문굿, 비나리	객석 입구에서 입장 -> 연주자 위치 팔로우 -> 무대 올라올 시 전체 화이트
2	삼도설장고가락 (장고 4명 합주)	타원형으로 덧마루 또는 돛자리에 4명 위치, 낭대(깃) 팔로우
3	삼도농악가락 (합주)	- 연주자 개별 탑 조명 : 순서 북 IN -> 북 OUT -> 북, 팽과리, 징 (서서히) - 타원형으로 덧마루 또는 돛자리에 4명 위치, 낭대(깃) 팔로우 - 무대 전체 화이트

1. 이서 낭대(깃)

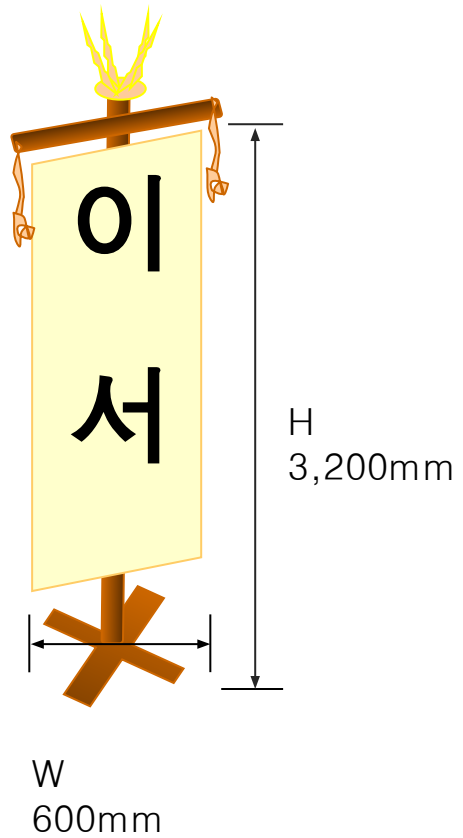

2. 1인용 돛자리 또는 돛마루 설치

- 1인용 돛자리 (4ea)

W 1,200mm * L 900mm



- 돛마루

W 10,800mm * L 3,600mm * H

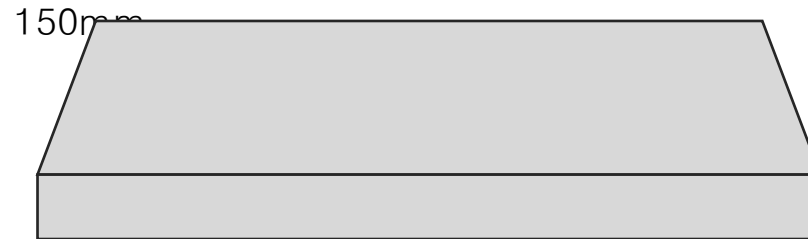

무대 프리셋 1. 문굿, 비나리 (10min)

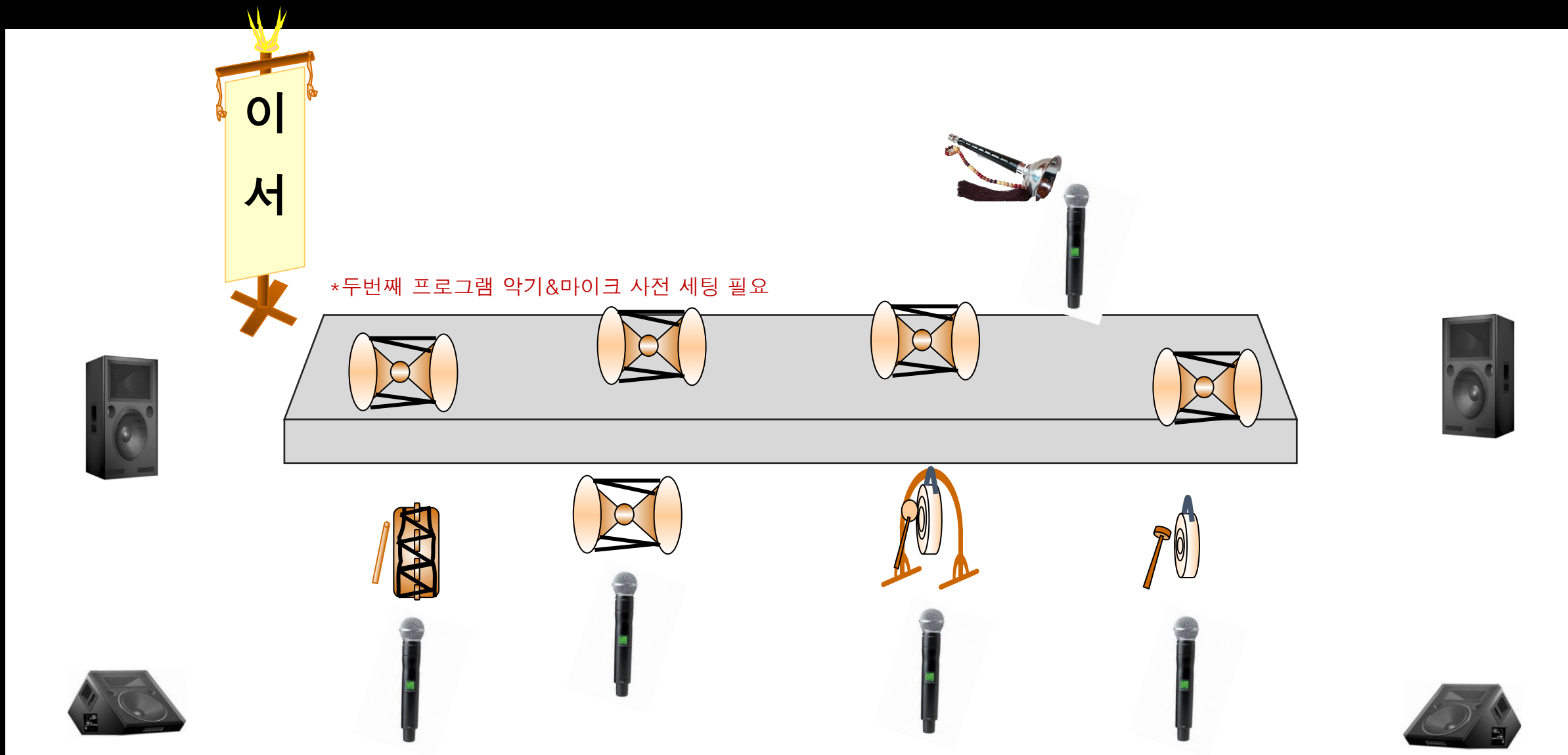

무대 프리셋 2. 삼도설장고가락 (10min)

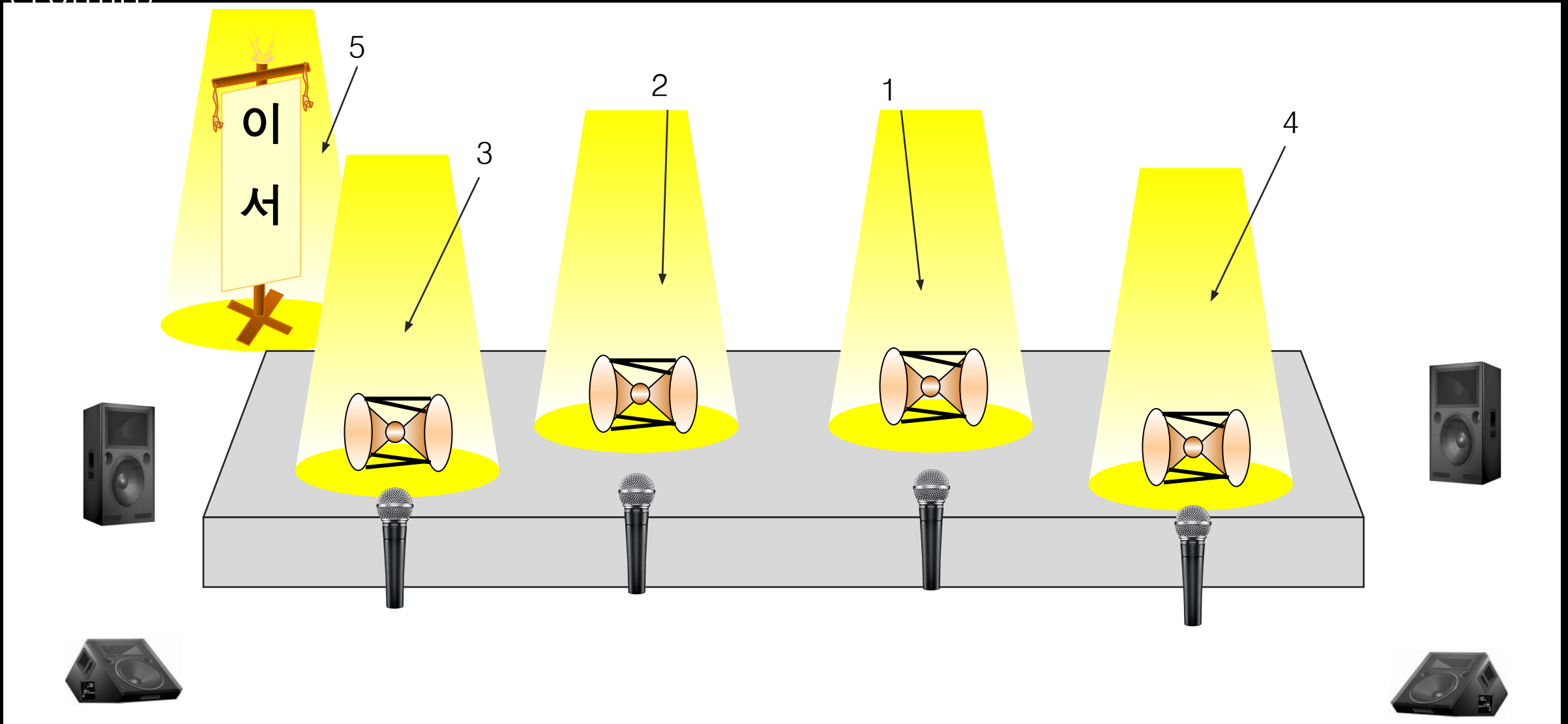

무대 프리셋 3. 삼도농악가락 (10min)

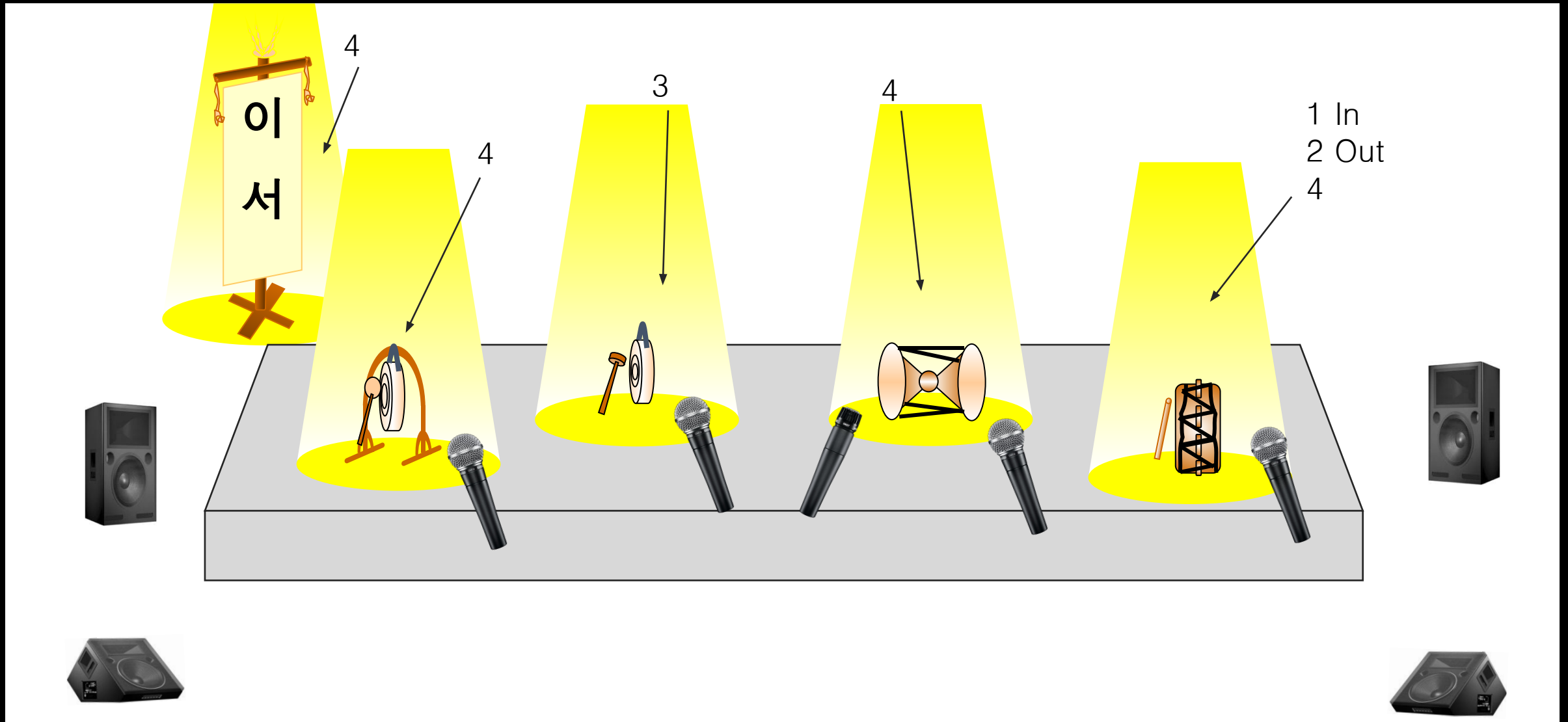

무대 프리셋 4. 판굿 (25min)

